

Maxstar[®] 150 S

Julio 2008 • Index No. DC/ 27.0s

**Máquina para Soldadura
Por Electrodo**



Referencia Rápida

Aplicaciones

Montajes
Fabricación ligera
Reparación y Mant.

Procesos

Electrodo (SMAW)

Salida Nominal

150A @29VDC, 30% F. M.
Entrada: 1 Fase 115-230VAC 50/60Hz

Rango de Amperaje

20-150 A

Peso (Neto)

13,2 lb. (6.0 Kg.)

The Power of Blue.[®]

Se entrega completa con:

- Cable de corriente sin enchufe, pinza portaelectrodo con cable, Cable de masa, y cinta para colgar del hombro.

Nuevo! OCV Bajo Es un diseño que reduce el OCV de la máquina hasta 12-16V cuando la unidad está en reposo. Esta circuitería se incluye en el Maxstar 150 S eliminando la necesidad de instalar reductores de voltaje.

Portátil En el taller o en el sitio de montaje resulta muy cómodo desplazarse con la unidad, merced a su cinta para colgar del hombro.

Protección térmica de sobrecarga con luz indicadora, Ayuda a prevenir daños en la máquina si se excede el factor de marcha o si se bloquea el flujo de aire.

Rango de amperaje sencillo de establecer Permite al operador seleccionar el amperaje fácilmente tanto en 115 como en 230V.



Facil Instalación- Auto-Line™

El sistema Auto-Line proporciona una magnífica flexibilidad al operario. La circuitería conecta automáticamente la unidad a cualquier tensión comprendida entre 115-230V, en una fase y a 50 o 60Hz.

Hot Start Adaptativo

Aumenta automáticamente la salida de amperaje al inicio de la soldadura si se requiere. Esta función previene el pegado del electrodo y la formación de inclusiones.

Tecnología Inverter de control de arco permite al operario obtener unas magníficas características de soldadura.

AUTOLINE
Power Management Technology

TRUE BLUE
3YR. WARRANTY

La Máquina está garantizada por tres años en piezas y mano de obra.

MADE IN USA
APPLETON, WI **USA**



Miller Electric Mfg. Co
An Illinois Tool Works Company
1635 West Spencer Street
Appleton, WI 54914 USA
www.MillerWelds.com

ITW welding products
Cam. Viejo de Alboraya 11 Bj.
46020 Valencia
Spain
www.itw-welding-spain.com



Entrada de Corriente	Salida nominal	Rango de Amperaje	OCV Máximo	Entrada de Amp. Salida nominal.	KVA a Factor de marcha	KW	Dimensiones	Peso
115 VAC Electrodo	70 A a 22,8 VDC @100% F. M.	20-100 A	90, 12-16V*	17,4	2,0	1,9	337x 140x 229mm	13,7Lb (6,2Kg)
	100 A a 24,0 VDC @35% F. M.			26,4	3,0	3,0		
230 VAC Electrodo	100 A a 24,0 VDC @100% F. M.	20-150 A	90, 12-16V*	13,1	3,0	2,8		
	150 A a 14,0 VDC @ 30% F. M.			21,6	4,9	4,7		

Panel de Control

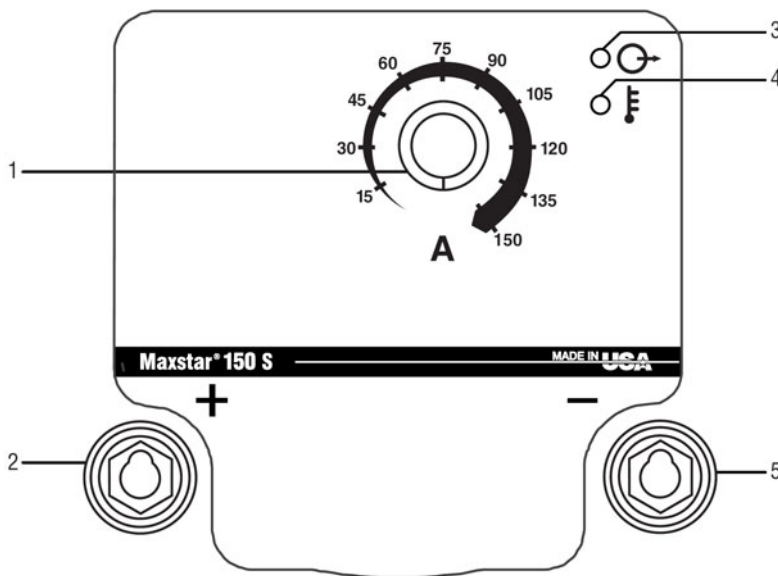

- 1.- Control de ajuste de Amperaje
- 2.- Receptáculo de corriente positiva
- 3.- Luz indicadora "maquina preparada"
- 4.- Luz indicadora de sobrecalentamiento
- 5.- Receptáculo de corriente negativa

Información para Pedido

Equipo y Opciones	Stock No.	Descripción	Cant.	Precio
Maxstar 150 S	#907 351	"Maxstar 150S", Autoline, 115-230 VAC, 50/60Hz (CE)		
Accesorios				
Maleta de Transporte	#300 184	Solo Caja		

Precio Total:

Distribuido por: